



19" Wandverteilergehäuse SoHo Compact Serie, unmontiert, lichtgrau

- **Nutzbare Einbautiefe:** 320 mm
- **Schutzart:** IP20
- **Fronttür:** Sicherheitsglastür abschließbar
- **Rückwand:** Stahlblech
- **Kabelführungen:** Kabelzuführung am Dach mit Bürstenleiste und im Boden mit Plastikabdeckung
- **Eigenschaften:** 1,1 - 1,5mm robustes Stahlblech mit hoher Belastbarkeit • Stahlblech pulverbeschichtet • Lüftungsschlitze für aktive sowie passive Be- und Entlüftung • 483 mm (19") Profilschienen an der Vorderseite, tiefenvariabel • Normen: ISO 9001:2008 Qualitätsmanagement System / ISO 14001:2004 Umweltmanagement System / 19" IEC 297-1 Befestigungsstandards / EN 61587-1 Mechanische Strukturen (Gehäuse für elektronische Komponenten) • sehr platzsparend und ideal für die Verwendung von unzähligen Produkten aus dem 19" Bereich geeignet • der Zugang an der Ober- und Unterseite jeden Gehäuses machen die Installation der Verkabelung sehr einfach, flexibel und zeitsparend
- **Lieferumfang:** inklusive 8 Stück 19" Montageschrauben, 2 Stück Schlüssel
- Lieferung erfolgt unmontiert, flach verpackt

Anwendungsbeispiel:

- ideal geeignet zur Unterbringung von EDV- und Telekommunikationsanlagen



19" Wandverteilergehäuse SoHo Compact Serie, lichtgrau

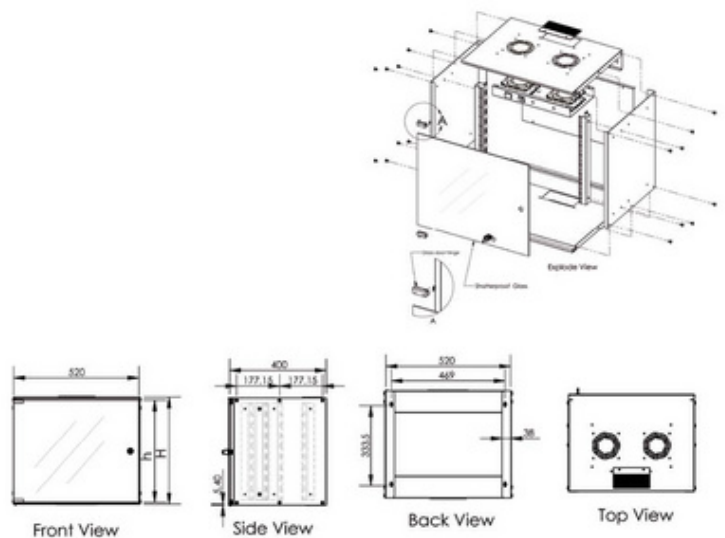

Details

| Produkt | Einbauhöhe | Ausführung | Belastbarkeit | Breite x Tiefe | Höhe | Farbe | Herstellernummer | Bestellnummer |
|------------------------|------------|------------|---------------|----------------|--------|-----------|------------------|---------------|
| 19" Wandverteiler SoHo | 7 HE | Glastür | 100 kg | 540 x 400 mm | 360 mm | lichtgrau | DN-19-07U-S-1 | 11005536 |
| | 9 HE | Glastür | 100 kg | 540 x 400 mm | 512 mm | lichtgrau | DN-19 09-U-S-1 | 11005537 |
| | 12 HE | Glastür | 100 kg | 540 x 400 mm | 581 mm | lichtgrau | DN-19 12-U-S-1 | 11005538 |

Veröffentlichungen, auch auszugsweise, nur mit ausdrücklicher Genehmigung des Herausgebers! © - Rechte vertreten durch MVM Marketing GmbH